

Manual do utilizador da etiquetadora



ES

EN

DE

PT

Version 3.0

Objetivo e principais funções

Obrigado por adquirir a nossa etiquetadora de fruta de alta velocidade sem fios! Este dispensador de etiquetas foi concebido e construído para lhe proporcionar a ferramenta mais robusta e eficiente para aplicar etiquetas em qualquer tipo de fruta (ou qualquer outro artigo). Um ligeiro toque da ponta do pé da máquina no produto coloca uma etiqueta e prepara imediatamente uma etiqueta para o artigo seguinte. A inteligência no interior da máquina analisa o tamanho da sua etiqueta e alimenta a quantidade adequada para apresentar a etiqueta seguinte. A bateria interna de lítio de 7,4 V proporciona até dois dias de etiquetagem com um único carregamento (3 a 4 horas). Pode colocar 5 etiquetas por segundo, o que equivale a 18.000 etiquetas por hora. É seguro dizer que esta etiquetadora é mais rápida do que o seu operador. Em suma, a máquina pode fazer um trabalho impressionante no seu processo de rotulagem.



ES

EN

DE

PT

Conteúdo da caixa

- Etiquetadora manual eléctrica
- Carregador (110V-230V 2 Amp)
- Tampa do rolo
- 2 inserções para rolos de etiquetas (37 mm e 49 mm)



Botões, funções e ligações

- Interruptor de ligar/desligar
- Tamanho e espaçamento da etiqueta fotocélula

Como instalar as etiquetas.

Retirar a tampa do rolo de etiquetas e inserir o rolo de etiquetas adequado (o rolo deve poder mover-se suavemente, não deve mover-se mais do que alguns milímetros). Passar a fita por todos os rolos, pela fotocélula e fixar a extremidade no tambor de tração, como indicado abaixo. Rodar o tambor de tração com a mão para organizar a instalação. Para ajustar a localização exacta da etiqueta na ponta, pode deslizar a fotocélula para trás ou para a frente.

Fotocélula

Deslize para trás ou para a frente para ajustar a posição da etiqueta no rolo de silicone.

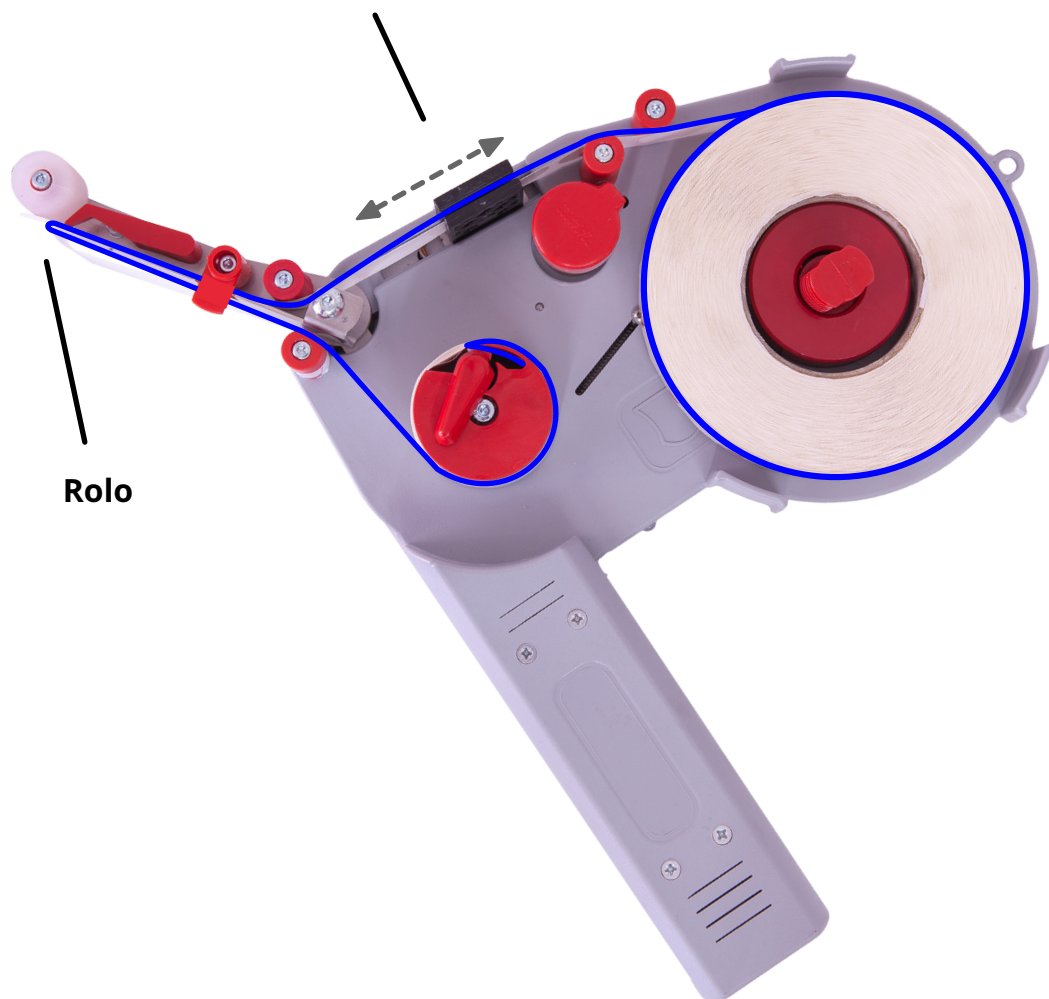

ES

EN

DE

PT





Calibração em caso de etiquetas diferentes ou primeira utilização.

Se estiver a utilizar a etiquetadora manual pela primeira vez ou se tiver introduzido um tipo de etiquetas diferente do anterior, é necessário calibrar a etiquetadora através dos seguintes passos:

1. Com a etiquetadora desligada, pressionar o pé injetor para cima, como mostra a figura seguinte.
2. Ligar a etiquetadora, mantendo premido o pé ejetor.
3. Aguarde cerca de 3 segundos até o LED verde piscar.
4. Soltar a perna injectora. Nesta altura, o processo de calibração será executado e algumas etiquetas sairão. O processo de calibração está agora concluído.



Indicador LED

-  Verde constante, 100% da bateria
-  Verde intermitente, bateria 80%
-  Amarelo intermitente, bateria 50%
-  Vermelho intermitente, bateria 20%
-  Vermelho-verde alternado, erro

pode ser porque não há etiquetas carregadas ou porque uma etiqueta está presa dentro da fotocélula, bloqueando a leitura da etiqueta. Quando isto acontece, verifique a fotocélula e recalibre-a com um rolo de etiquetas instalado.

As máquinas fabricadas antes de 2020 podem ter versões de firmware diferentes e, por conseguinte, modos de funcionamento e/ou indicações de códigos de erro diferentes.

Para conhecer o firmware instalado, basta calibrar a máquina quando esta estiver vazia para indicar a falha de calibração.

v1, verde sólido se a bateria estiver 100% carregada e o motor estiver operacional.

v2, vermelho sólido e o motor está desativado.

v3, motor alternativo e operacional vermelho-verde.

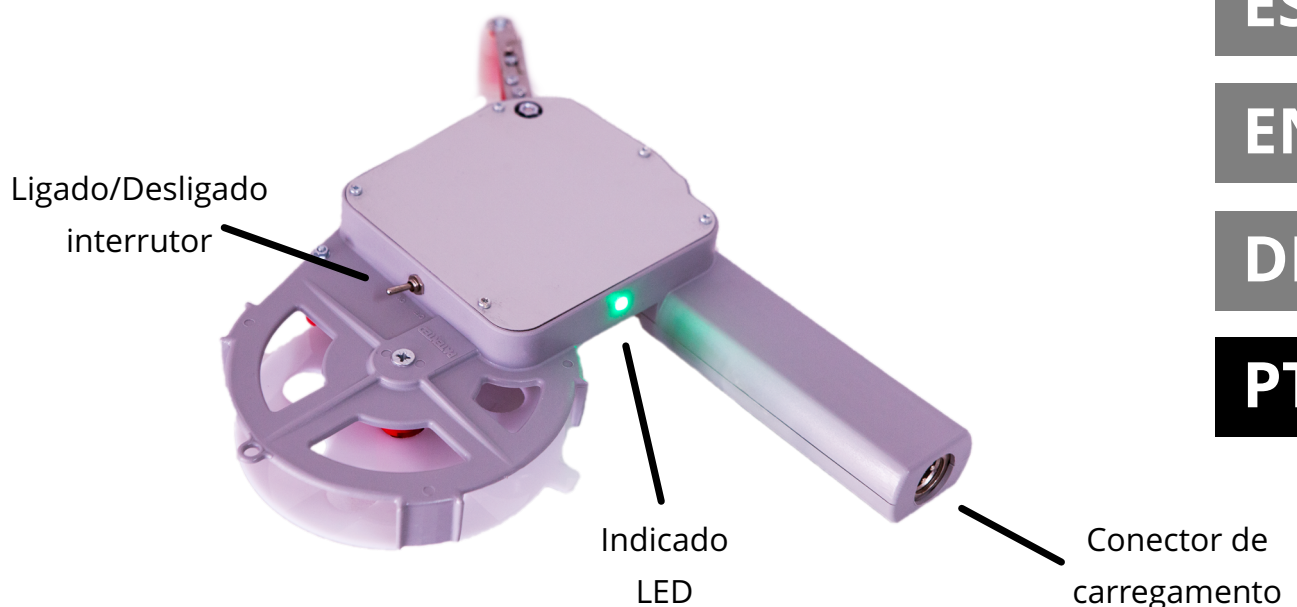

Directrizes de funcionamento

Bateria e carregamento

Utilizar sempre o carregador Berstron original ligado à rede eléctrica (230V 50Hz) e carregar durante pelo menos duas horas. Carregue totalmente a bateria antes de longos períodos de armazenamento. 2 horas de carga sem carga até 80% e 2 horas para uma carga de 100%.

Instruções de segurança



Evitar salpicos de qualquer tipo.



Não utilizar a etiquetadora com as mãos molhadas ou em ambiente muito húmido.



Não utilizar a etiquetadora ou o carregador se for visível um cabo danificado.



Utilizar sempre o carregador original Berstron.

Especificações e dados do produto

Descrição

Etiquetadora manual eléctrica para etiquetagem de fruta.

Peso:	670 g.
Bateria:	7.4 V litio
Carregador:	100-240 V / 2 A
Grav de temperaturas	5° - 40° Celcius
Humidade relativa	85% Sem condensação

Rolos de etiquetas

Diâmetro interior máximo:	37mm
Diâmetro externo máximo:	120mm

ES

EN

DE

PT

Lista de peças

1	Caixa principal	45	Pino dentario grande
2	Caixa do punho	46	Pino dentario pequeno
3*	Rosca rolo	49	Motor
5*	Rolo guia	51	Peça forma "U" inox
8*	Rolo guia	52	Tampa motor
10	Fotocélula completa	53	Pino pequeno motor
12	Chapa sujeição foto	54	Mola
17	Chapa pata expulsora	58	Tampa aluminio
19	Pata interior inox	59	Tampa rolo plástico
20	Chapa benço rolo inox	60	Bateria
23	Regulador lateral	61	Cartão circuits impresso
24*	Rolo	62	Circuito carga
28	Aperto simples	63	Conector
30*	Rolo pega etiqueta disco silicone L=25mm	64	Interruptor
31*	Rolo interior	65	Suplemento rolo
36	Tambor de tração	100	Conjunto pata expulsora 25 mm. (incluie peça 19)
37	Alavanca apriete tambor	101	Carregador completo
38	Injetor tambor tração	102	Conector do carregador
39	Rolamento		

(*) Consoante a versão da etiquetadora, está disponível uma perna com 25, 32, 35 ou 45 mm de largura, cujo código varia na letra final.

Lista de peças

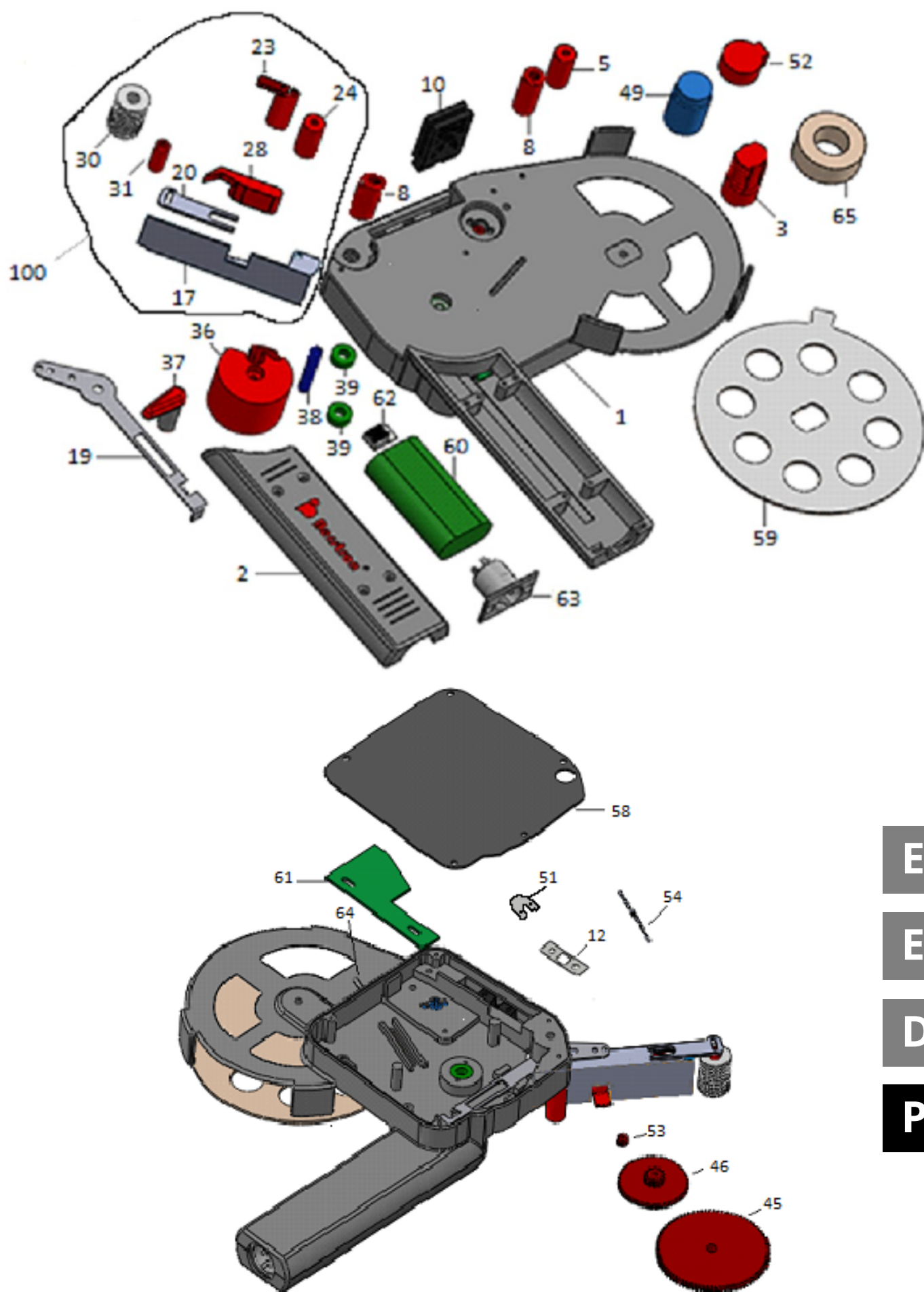

- ES
- EN
- DE
- PT



www.berstron.com